

# ドロップデタッチャ取扱説明書

## ◆概要

本品は、SM型ドロップ光ファイバ及びSM型インドア光ファイバを宅内に引き込む際に、光ファイバの任意の位置において光ファイバ心線とテンションメンバを分離し、光ファイバ心線を損傷せずに容易に取り出す為の工具です。

適用確認品は以下の通りです。

- ・1心架空ドロップ光ファイバ
- ・2心架空ドロップ光ファイバ
- ・4心ドロップ光ファイバケーブル
- ・8心ドロップ光ファイバケーブル
- ・4心インドア光ファイバケーブル(テープ心線)
- ・8心インドア光ファイバケーブル(テープ心線)
- ・8心インドア光ファイバケーブル(単心線)

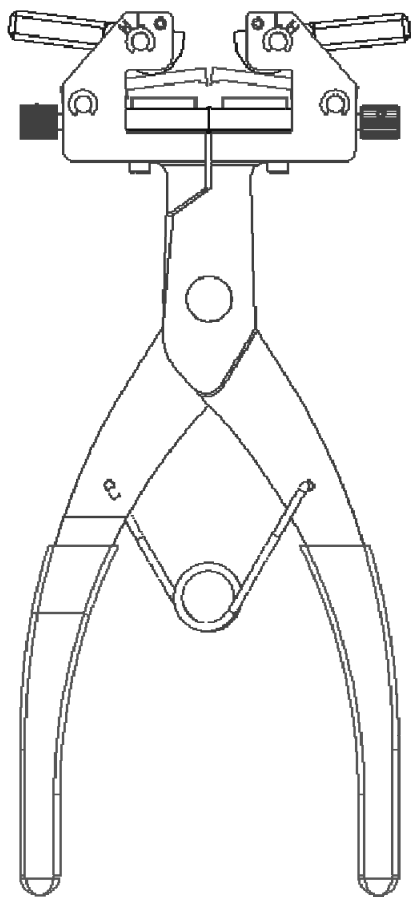

水気厳禁

注油厳禁

分解厳禁

角部注意

## ◆ご使用前に必ずお読みください。◆

製品を安全にご使用いただくために以下の注意をお守り下さい。

### ご使用にあたって

1. 本工具は1心架空ドロップ光ファイバ、2心架空ドロップ光ファイバ、4心ドロップ光ファイバケーブル、8心ドロップ光ファイバケーブル、4心インドア光ファイバケーブル(テープ心線)、8心インドア光ファイバケーブル(テープ心線)、8心インドア光ファイバケーブル(単心線)に適用しております。

### ご注意

1. 機器の本記載以外での使用や分解、注油等は故障の原因となりますので絶対に行わないで下さい。
2. 本体には鋭く尖っている部分があり怪我の恐れがありますので素手でさわらないで下さい。
3. 製品の故障や異常が発生した場合には、下記の連絡先まで お問い合わせ下さい。

### 保守・保管

1. ご使用後は清掃を行い、カスやゴミ等ない事を確認した後、収納・保管下さい。
2. 万一水漏れした場合には、速やかにエアガンや乾いたウエス等で水気除去を行ってください。
3. 修理/交換などのお問い合わせは、下記の連絡先までお問い合わせ下さい。

## ◆住友電工オプティフロンティア株式会社

連絡先

東京営業所

〒107-0051 東京都港区元赤坂1-3-13 赤坂センタービルディング  
TEL.03-6406-2800 FAX.03-6406-4032

関西営業所

〒541-0041 大阪府大阪市中央区北浜4-5-33 住友ビル  
TEL.06-6229-8551 FAX.06-6227-9580

## 1. 準備

1) ドロップ光ファイバの種類と、適用するデタッチャの溝幅と、ケーブルクランプレバ位置の確認を表-1で確認します。

《表-1》

ドロップ光ケーブル			ドロップデタッチャ設定	
種類	幅	厚さ	溝幅設定ダイヤル	クランプレバ位置
1心架空ドロップ光ファイバ	小	小	反時計回り回し切り	L
2心架空ドロップ光ファイバ	小	小	反時計回り回し切り	L
4心ドロップ光ファイバケーブル	大	小	時計回り回し切り	L
8心ドロップ光ファイバケーブル	大	小	時計回り回し切り	L
4心インドロップ光ファイバケーブル(テープ心線)	大	小	時計回り回し切り	L
8心インドロップ光ファイバケーブル(テープ心線)	大	大	時計回り回し切り	H
8心インドロップ光ファイバケーブル(単心線)	大	大	時計回り回し切り	H

2) ドロップ光ファイバの幅寸法に対応して、  
予め溝幅を設定します。《図1》

- ・溝幅を小さくする場合：溝幅接待ダイヤルを反時計方向に回し切る
- ・溝幅を大きくする場合：溝幅接待ダイヤルを時計方向に回し切る

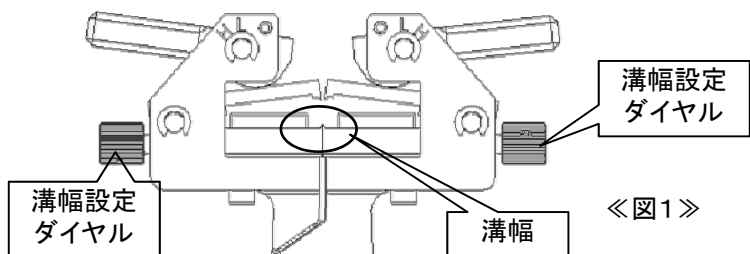

3) ドロップ光ファイバの厚さ大小に対応する、  
クランプレバ位置を確認します。《図2》

- ・厚さが小さい場合：Lの位置
- ・厚さが大きい場合：Hの位置

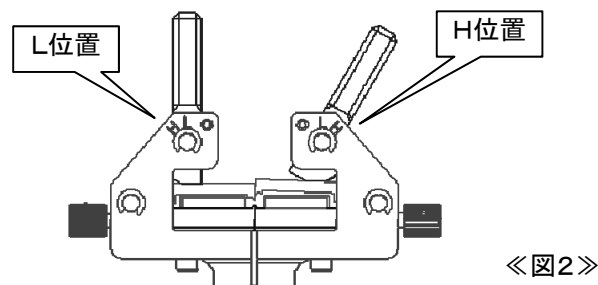

## 2. 実施

1) クランプレバ倒してクランプを広げます。《図3》

2) グリップを握り、工具を広げて溝部にケーブルをセットし工具を閉じます。《図4》

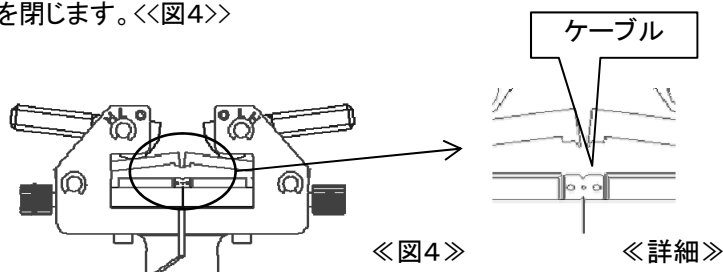
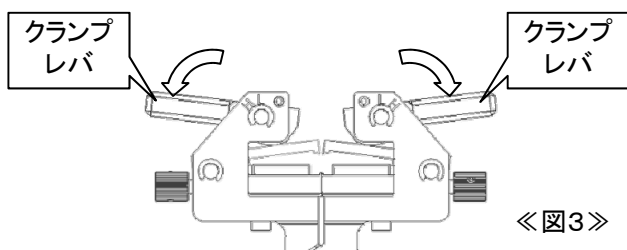

3) 工具の爪の部分がケーブルのノッチの位置にあることを確認して  
クランプレバをLまたはHの位置に起こし、ケーブルをクランプします。《図5》

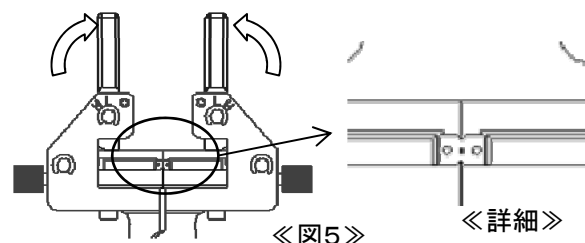

4) グリップを握り、クランプ部を広げて左右のテンションメンバを分離して、  
光ファイバ心線を剥き出します。《図6》

5) グリップを握ったまま、クランプレバを倒し、ケーブルを開放します。《図7》

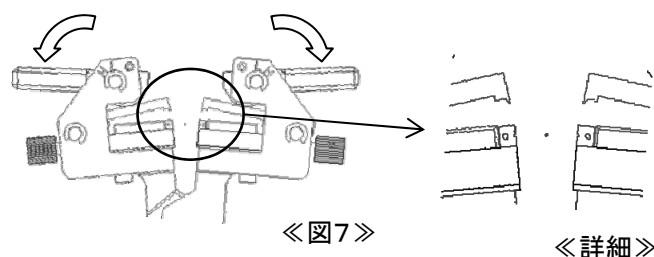
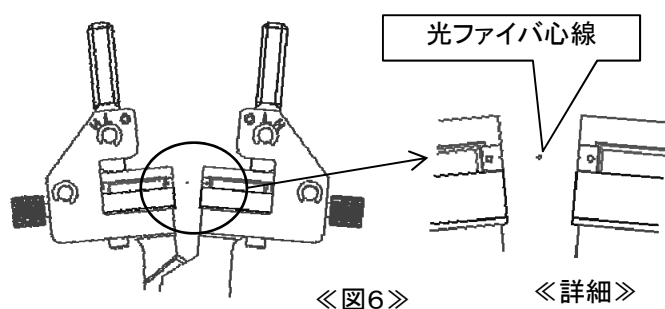

6) ケーブルの長手方向に工具を1~2cm程度ずらして、1)~5)の手順を行います。

※テンションメンバを分離した部分に指を入れ易くし、安全に心線を取り出すために行います。